

Fresa codolo cilindrico a 4 taglienti in acciaio HSS Co5 per sgrossatura

Fresa codolo cilindrico weldon DIN 1835-B a 4 taglienti, in acciaio HSS Co5, serie corta per sgrossatura, elica 30°, angolo di spoglia 14°. Per lavorazioni di acciai legati e non e ghise.

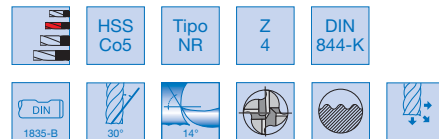

Codice	Acciaio <850 N/mm²	Acciaio >850 <1000 N/mm²	Acciaio >1000 <1400 N/mm²	Acciaio INOX	Ghisa
	A25340	●	●	○	○
Vc (m/min)	25	23			23
VR	43	44			43
Refrigerazione	E	E			E A

Codice	Acciaio <850 N/mm²	Acciaio >850 <1000 N/mm²	Acciaio >1000 <1400 N/mm²	Acciaio INOX	Ghisa
	A25350	●	●	●	●
Vc (m/min)	50	45	35	35	45
VR	45	46	46	45	45
Refrigerazione	E	E	O	O	E A

Finale Codice	A25340 €	A25350 €	Ø k12 (mm)	Ø codolo h6 (mm)	Lunghezza taglienti (mm)	Lunghezza totale (mm)
0600	---	---	6	6	13	57
0800	---	---	8	10	19	69
1000	---	---	10	10	22	72
1200	---	---	12	12	26	83

Finale Codice	A25340 €	A25350 €	Ø k12 (mm)	Ø codolo h6 (mm)	Lunghezza taglienti (mm)	Lunghezza totale (mm)
1400	---	---	14	12	26	83
1600	---	---	16	16	32	92
1800	---	---	18	16	32	92
2000	---	---	20	20	38	104



Fresa codolo cilindrico in acciaio HSS Co5 per sedi Woodruff

Fresa codolo cilindrico weldon DIN 1835-B, in acciaio HSS Co5 per sedi di chiavette americane DIN 6888, a dentatura alternata, tagliente periferico alle superfici laterali rettificato con angolo di spoglia 11°.

Per lavorazioni di acciai legati e non e leghe di alluminio.



Codice	Acciaio <850 N/mm²	Acciaio >850 <1000 N/mm²	Acciaio >1000 <1400 N/mm²	Alluminio e leghe
	A25250	●	●	●
Vc (m/min)	20	17	11	100
Refrigerazione	E	E	O	E

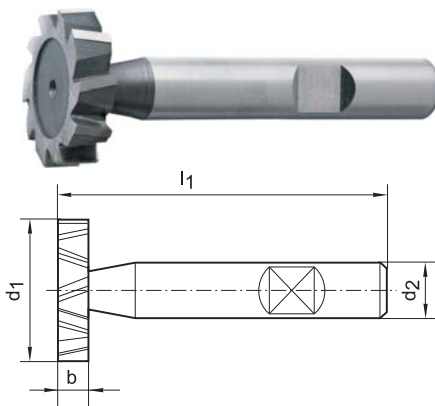

A25250	€	d1-h11 x b-e8 (mm)	Per chiavette americane (mm)	d2 h6 (mm)	l1 (mm)	N° taglienti	fz (mm)
A252500001	---	13,5x2	2x5	10	56	8	0,007
A252500007	---	13,5x3	3x5	10	56	8	0,007
A252500010	---	13,5x4	4x5	10	56	8	0,007
A252500016	---	16,5x3	3x6,5	10	56	8	0,017
A252500019	---	16,5x4	4x6,5	10	56	8	0,017
A252500022	---	16,5x5	5x6,5	10	56	8	0,017
A252500025	---	19,5x3	3x7,5	10	56	8	0,023
A252500028	---	19,5x4	4x7,5	10	63	10	0,023
A252500031	---	19,5x5	5x7,5	10	63	10	0,023
A252500032	---	19,5x6	6x7,5	10	63	10	0,023
A252500034	---	22,5x4	4x9	10	63	10	0,033
A252500037	---	22,5x5	5x9	10	63	10	0,033
A252500040	---	22,5x6	6x9	10	63	10	0,033

A25250	€	d1-h11 x b-e8 (mm)	Per chiavette americane (mm)	d2 h6 (mm)	l1 (mm)	N° taglienti	fz (mm)
A252500041	---	22,5x8	8x9	10	63	10	0,033
A252500043	---	25,5x5	5x10	10	63	10	0,033
A252500046	---	25,5x6	6x10	10	63	10	0,033
A252500052	---	25,5x8	8x10	10	63	10	0,033
A252500055	---	28,5x5	5x11	10	63	10	0,042
A252500058	---	28,5x6	6x11	10	63	10	0,042
A252500064	---	28,5x8	8x11	10	63	10	0,042
A252500065	---	28,5x10	10x11	10	71	10	0,042
A252500067	---	32,5x5	5x13	12	71	12	0,060
A252500070	---	32,5x6	6x13	12	71	12	0,060
A252500071	---	32,5x7	7x13	12	71	12	0,060
A252500073	---	32,5x8	8x13	12	71	12	0,060
A252500076	---	32,5x10	10x13	12	71	12	0,060